

Lüftungslösungen für gewerbliche Küchen



EXHAUSTO Dining - Lüftung mit Wärmerückgewinnung sorgt kombiniert mit gewerblichen Küchenhauben für ein dunstfreies Arbeitsklima.

EXHAUSTO Dining

das beste Rezept für dunstfreie Küchen

SYSTEMBESCHREIBUNG

In Restaurant- oder Kantinenküchen sind Kochdünste unvermeidlich. Umso wichtiger ist ein leistungsstarkes Abzugssystem. EXHAUSTO Dining basiert auf einem VEX-Kompaktlüftungsgerät mit Wärmerückgewinnung, bei dem der ursprünglich eingebaute Fortluftventilator nicht verwendet wird. Dafür wird ein Boxventilator des Typ BESB eingesetzt, um die Forderung der VDI 2052 bzgl. außerhalb des Abluftstromes liegenden Motors gerecht zu werden. Über das VEX-Gerät gelangt die notwendige Zuluft filtriert und erwärmt in den Küchenbereich. Der BESB befördert die belastete Küchenabluft über den Aerosolabscheider und anschließend durch die Wärmerückgewinnungseinheit (WRG) des Systems nach draußen.

- Die Geräte-Abluftfiltrierung ist wie folgt ausgeführt:
Stufe 1: Alu-Streck Metall-Filter (G2)
Stufe 2: Panelfilter ISO Coarse 85% (M5)
Dies ersetzt keinen bauseitigen Aerosolfilter.
- Aerosolabscheider zur Reduzierung der Abluftbelastung, zum Schutz des Zentralgerätes und zur Senkung des Wartungsaufwandes ist bauseits erforderlich.
- VEX-Gerät und Box-Ventilator werden von der VEX-Automatik überwacht und angesteuert.
- Eine zentrale Bedieneinheit ermöglicht die Anlage manuell ein- und auszuschalten, sowie einen Volumenstrom und Temperatursollwert zu verändern.
- Zur Temperierung der Zuluft wahlweise mit integriertem Wasser- oder Elektro-Nachheizregister erhältlich.

Die Volumenstromleistung sollte immer der dimensionierten Küchenhaube angepasst werden, da der Abscheidegrad der hier eingesetzten Abscheider nur in definierten Volumenstrombereichen die notwendigen Maximalwerte erreichen kann.

SYSTEMKOMPONENTEN

| Artikel-Bezeichnung | Beschreibung |
|----------------------------------|--|
| VEX | Kompaktlüftungsgerät ohne Fortluftventilator |
| BESB | Boxventilator |
| Aerosolabscheider | Für Abluft, nicht im EXHAUSTO Lieferumfang |
| THAV | Fortlufthaube über Dach |
| THFV | Außenlufthaube über Dach |
| Wetterschutzgitter (Alternative) | Außenluftansaugung über die Fassade |
| LS | Absperrklappen Außen- und Fortluft |
| Dralldurchlass | Für Zuluft |
| EXact2 | Automatik/Regelung |

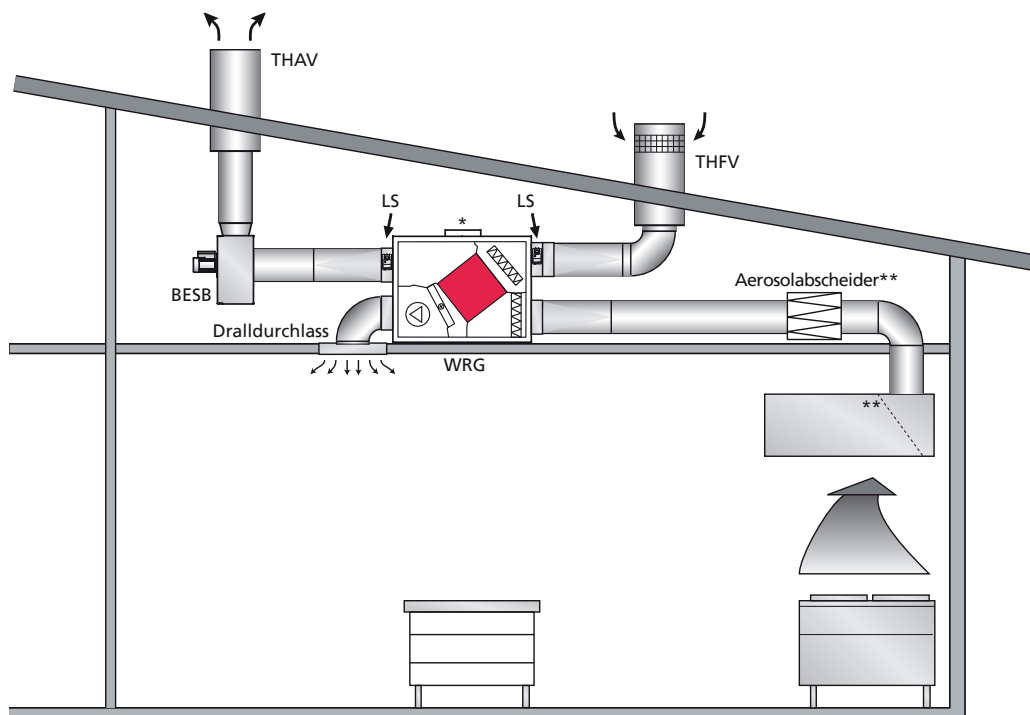
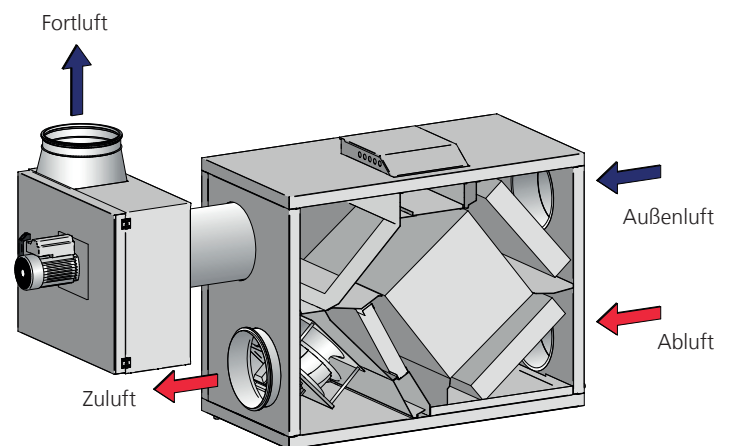

Alternative Variante:
Außenluftansaugung über die Fassade mit Wetterschutzgitter

* Automatikkasten

** Keine EXHAUSTO-Lieferung



EXHAUSTO LIEFERPROGRAMM

VEX-Kompaktlüftungsgerät

Das Herzstück unseres Küchenlüftungssystems, das VEX-Gerät, ist eine innovative Lösung für effiziente Luftzirkulation und Wärmerückgewinnung. Ausgestattet mit einem hochleistungsfähigen Kreuz- oder Gegenstromwärmetauscher, garantiert es eine optimale Energieeffizienz, indem es Wärme aus der abgeführten Luft zurückgewinnt und diese zur Vorwärmung der Zuluft verwendet. Die unterschiedlichen Gerätevarianten erlauben eine flexible Anpassung an verschiedenste Küchengrößen und -bedingungen, wobei eine Luftleistung bis zu 7.900 m³/h erreicht werden kann. EC-Motoren und EXstream-Laufräder sorgen für beste Wirtschaftlichkeit.

BESB Boxventilator

Der BESB Boxventilator ist speziell für den Einsatz in der Küchenabluft konzipiert, wobei er die Anforderungen der VDI 2052 durch seinen außerhalb des Abluftstromes positionierten Motor erfüllt. Diese Konfiguration schützt den Motor vor Fett und anderen Verunreinigungen, was die Langlebigkeit des Systems erhöht.

THAV/THFV Dachhauben

Die THAV ermöglicht eine effiziente und geräuscharme Abführung der Küchenabluft ins Freie. Die Außenlufthaube THFV sorgt für die Zufuhr von Frischluft in das Küchenlüftungssystem. Die Dachhauben punkten mit ihrem harmonischen Design, ergeben einen optimalen lüftungstechnischen Abschluss des Kanalsystems auf dem Dach und sind auch bei unterschiedlichen Dachkonstruktionen einfach zu montieren. Durch ihren niedrigen Geräuschpegel eignen sie sich besonders für dicht besiedelte Gebiete und hohe Umwelanforderungen.

LS Absperrklappen

Die Klappen sind zum Kanaleinbau konstruiert und verfügen über einen Stellantrieb zur Absperrung des Außen- und Fortluftkanals. Hierdurch wird bei ausgeschalteter Anlage verhindert, dass Kaltluft über den Kanal in das System gelangt und Energieverluste entstehen.

EXact2 Automatik

Eine vollständige Regelung basierend auf unserer EXact2 Automatik ist enthalten. Eine zentrale HMI Bedieneinheit ermöglicht die intuitive Steuerung des gesamten Lüftungssystems. Nutzer können das System ein- und ausschalten, den Volumenstrom sowie die Zulufttemperatur nach Bedarf einstellen. Diese Flexibilität sorgt für ein optimales Arbeitsklima in der Küche und ermöglicht eine Anpassung an unterschiedliche Kochvorgänge und Außenbedingungen. Eingebaute Sicherheits- und Überwachungsfunktionen in der Automatik sorgen dafür, dass die Küchenlüftungsanlage zuverlässig funktioniert.

Filterüberwachung

Unsere Filterüberwachungstechnologie garantiert eine optimale Leistung des VEX-Geräts durch kontinuierliche Überwachung der Filter. Sie detektiert präzise den Druckverlust über die Filter. Sobald dieser voreingestellte Grenzwerte übersteigt, signalisiert eine gelbe Diode auf der Bedieneinheit, dass eine Wartung erforderlich ist. Diese Funktion ermöglicht eine proaktive Instandhaltung und sorgt dafür, dass das System stets im optimalen Zustand operiert. Zusätzliche Aerosolabscheider in der Küchenhaube oder im Abluftkanal bedürfen eigener Überwachungsmechanismen und sollten in regelmäßigen Abständen gereinigt werden.

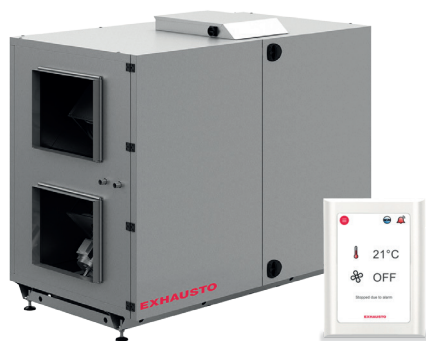

VEX-Kompaktlüftungsgerät & HMI Bedieneinheit



BESB Boxventilator



THAV/THFV Dachhauben



LS Absperrklappen

IHR PARTNER FÜR OPTIMALE KÜCHENLÜFTUNG

Mit unserer EXselectPRO Software bieten wir schnelle, präzise Planungsunterstützung für Ihr individuelles Küchenlüftungsprojekt inkl. aller technischen Details und energetischen Berechnungen. Sprechen Sie uns an!

Leistungsstarke Lüftungstechnik. Effizient geplant. Zuverlässig umgesetzt.

EXHAUSTO steht für hochwertige Lüftungslösungen mit hoher Energieeffizienz und verlässlicher Technik. Unsere Systeme erfüllen aktuelle Normen, unterstützen eine wirtschaftliche Betriebsführung und sorgen für dauerhaft stabile Raumluftqualität.

Wir entwickeln und produzieren Lüftungstechnik für den Nichtwohnungsbau. Für Büros, Bildungseinrichtungen, Handel, Gastronomie und industrielle Anwendungen. Planer, Betreiber und Fachpartner profitieren von durchdachten Gerätekonzepten, präziser Regelungstechnik und umfassender Projektunterstützung.

EXHAUSTO begleitet Sie von der Planung bis zum Betrieb. Als erfahrener Partner mit klaren technischen Standards und einem Fokus auf Effizienz, Qualität und Zukunftssicherheit.